

L'Izot est une nouvelle génération de composants LonWorks® qui **associe les protocoles LonWorks® et IP/BACnet™ sur le même média**. ARCOM a développé une gamme complète qui permet de faire communiquer des produits simultanément en LonWorks® et en BACnet IP en utilisant des routeurs spécifiques à cette technologie. Cette gamme permet de gérer la **régulation du confort des bureaux** en multiprotocoles.

GAMME MULTIPROCOLES IzoT™



Les + produit

- ✓ chaque produit est identifié par une adresse IP
- ✓ BACnet™ IP natif : pas de passerelle nécessaire pour remonter les points
- ✓ une gamme complète multimétriers avec câblage RJ45
- ✓ mise à disposition des informations en WebServices



FONCTIONNALITES PRINCIPALES

CVC

- **Toutes configurations** de ventilo-convecteur, poutre froide, plafond rayonnant...
- Régulation **optimisée**
- Vannes thermiques, 0-10V et vannes 6 voies
- Régulation en fonction de l'**occupation**
- Gestion de la **qualité de l'air**
- Entièrement **paramétrable**
- **Recloisonnement**
- Certifié **EuBac**

LUMIERES

- Pilotage **DALI natif**
- Régulation en fonction de la **présence** et de la **luminosité**
- **Dérogations** et **forçages**
- Modes 1^{er}/2^e/3^e jour/couloir
- Gestion de **groupes**
- **Recloisonnement**
- Contrôle TOR ou 0-10V via boîte d'extension

STORES

- **Translation / rotation**
- Positionnement par GTB
- **Dérogations** et **forçages**
- Stores **230 VAC** et **24 VDC** sans boîte d'extension
- **Recloisonnement**

PRINCIPE

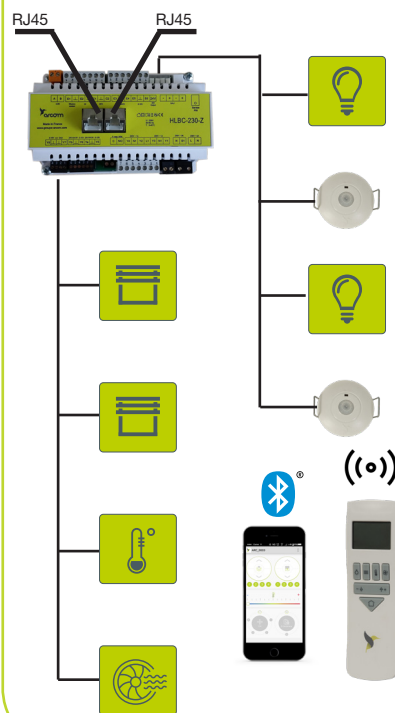

GAMME

FONCTIONNALITÉS	HLBC-230-Z	HLBC-24-Z	HLC-4S230-Z	HLC-2S24-Z	BC-4S230-Z	BC-4S24-Z
ENTREES						
TOR	2	2	2	2	8	8
CTN	2	2	2	2		
Analogique 0-10V	2	2	2	2		
CTN/TOR	2	2	2	2		
SORTIES						
Relais ventilateur	1	1	3	1		
Contact sec 230 VAC	1	1	1	1		
Sorties 0-10V	4	4	4	4		
Alimentation 24 VDC	2	2		1		
Sortie stores 230 VAC	2				4	
Sorties stores 24 VDC		2				4
LUMIERES						
Lumières DALI	12	12	12	12	12	12

Pour plus d'informations, se reporter au Guide technique

ACCESSOIRES

La gamme IZOT d'Arcom est compatible avec l'ensemble des accessoires :

- Multicapteur : présence, luminosité, balise Bluetooth (MC-0072)
- Boîtiers d'ambiance
- Télécommande
- Télécommande virtuelle myArcom
- Solutions de géolocalisation myArcom

Pour plus d'informations, merci de vous reporter à la documentation spécifique à chaque produit.



CONNEXIONS RESEAUX

Bornes DALI sans polarité
 Câblage soit à l'aide de 2 fils HO5VK de 0,5 à 1,5 mm²
 soit par câble SYT1 1 paire 0,9 mm²
 Sortie DALI : Courant Max 200 mA
 2 Bornes LonWorks® : câble type BELDEN 7701NH
 RJ45 : protocoles LonWorks et BACnet IP
 câbles Ethernet Cat 5 minimum

CONNECTIQUE

Borniers débrochables à vis
 Sauf
 - connexion DALI : bornier à ressorts fils de 1,5mm² rigide
 - batterie électrique : bornier à vis non débrochable
 - 2 connecteurs RJ45 en façade

NORMES / GARANTIES

DIRECTIVE 2014/35/UE "BASSE TENSION"
 DIRECTIVE 2011/65/UE "DIRECTIVE ROHS"
 DIRECTIVE 2014/30/UE "COMPATIBILITE
 ELECTROMAGNETIQUE"
 Tous nos produits sont garantis 2 ans
 (voir Conditions Générales de Vente).

ENVIRONNEMENT

Température d'utilisation 5°C à +45°C
 Température de stockage -20°C à +70°C
 Humidité relative +20% à +90%
 sans condensation

